

***La communication Groupale**

***Comment se crée un groupe,
comment fonctionne un groupe,
comment devient-on un leader ?**

*Introduction

- Avez-vous un groupe d'appartenance ?
- La classe est-il un groupe ? Y à t-il des sous groupes ?
- Quel rôle pensez-vous jouer au sein de la classe ?

*Plan

- Comment se crée un groupe ?
 - Définitions
 - Création d'un groupe primaire
 - Relation dans les groupes primaires
- Comment fonctionne un groupe ?
 - Différents courants et recherches
 - Caractéristiques psychologiques fondamentales des groupes primaires
 - Phénomènes psychosociologiques dans les groupes
 - Organisation des groupes
- Comment devient on leader ?
 - Apparition d'un leader
 - Ses fonctions
 - Son impact sur le moral

* Plan

COMMUNICATION GROUPE

➤ Comment se crée un groupe ?

- Définitions
- Création d'un groupe primaire
- Relation dans les groupes primaires

➤ Comment fonctionne un groupe ?

- Différents courants et recherches
- Caractéristiques psychologiques fondamentales des groupes primaires
- Phénomènes psychosociologiques

dans les groupes

- Organisation des groupes

➤ Comment devient on leader ?

- Apparition d'un leader
- Ses fonctions
- Son impact sur le moral

➤ Définitions

- Les groupes secondaires : organisations
 - Relations indirectes



du savoir

Google | Enterprise

* Plan

COMMUNICATION GROUPE

➤ Comment se crée un groupe ?

- Définitions
- Création d'un groupe primaire
- Relation dans les groupes primaires

➤ Comment fonctionne un groupe ?

- Différents courants et recherches
- Caractéristiques psychologiques fondamentales des groupes primaires
- Phénomènes psychosociologiques dans les groupes
- Organisation des groupes

➤ Comment devient on leader ?

- Apparition d'un leader
- Ses fonctions
- Son impact sur le moral

➤ Les groupes primaires



Naturels



Artificiels ou occasionnels



Momentanés



Durables ou persistants

* Plan

COMMUNICATION GROUPE

➤ Comment se crée un groupe ?

- Définitions
- Création d'un groupe primaire
- Relation dans les groupes primaires

➤ Comment fonctionne un groupe ?

- Différents courants et recherches
- Caractéristiques psychologiques

fondamentales des groupes primaires

- Phénomènes psychosociologiques

dans les groupes

- Organisation des groupes

➤ Comment devient on leader ?

- Apparition d'un leader
- Ses fonctions
- Son impact sur le moral

➤ Relations dans les groupes primaires

	Exemples	Relations
Naturels	Famille, petit village, groupes d'amis	Affective, spontanée
Artificiels ou occasionnels	Camps de vacances, groupes de formation	Groupement extérieur à la vie quotidienne
Durables ou persistants	Gang, club, classe (scolaire)	L'existence collective longue durée
Momentanés	Groupes de discussion, réunion d'un comité	Faible empreinte sur l'existence

* Plan

COMMUNICATION GROUPE

➤ Comment se crée un groupe ?

- Définitions
- Création d'un groupe primaire
- Relation dans les groupes primaires

➤ Comment fonctionne un groupe ?

- Différents courants et recherches
- Caractéristiques psychologiques fondamentales des groupes primaires
- Phénomènes psychosociologiques dans les groupes
- Organisation des groupes

➤ Comment devient on leader ?

- Apparition d'un leader
- Ses fonctions
- Son impact sur le moral

➤ Différents courants et recherches

➤ Deux courants principaux

➤ Courant psychanalytique : Freud (1856-1939), Redl (1942) & Bion (1961)

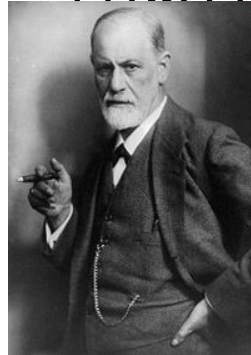

➤ Courant ... : Kurt Lewin



* Plan

COMMUNICATION GROUPE

➤ Comment se crée un groupe ?

- Définitions
- Création d'un groupe primaire
- Relation dans les groupes primaires

➤ Comment fonctionne un groupe ?

- Différents courants et recherches
- Caractéristiques psychologiques fondamentales des groupes primaires
- Phénomènes psychosociologiques dans les groupes
- Organisation des groupes

➤ Comment devient on leader ?

- Apparition d'un leader
- Ses fonctions
- Son impact sur le moral

➤ Courant psychanalytique : Freud & Redl

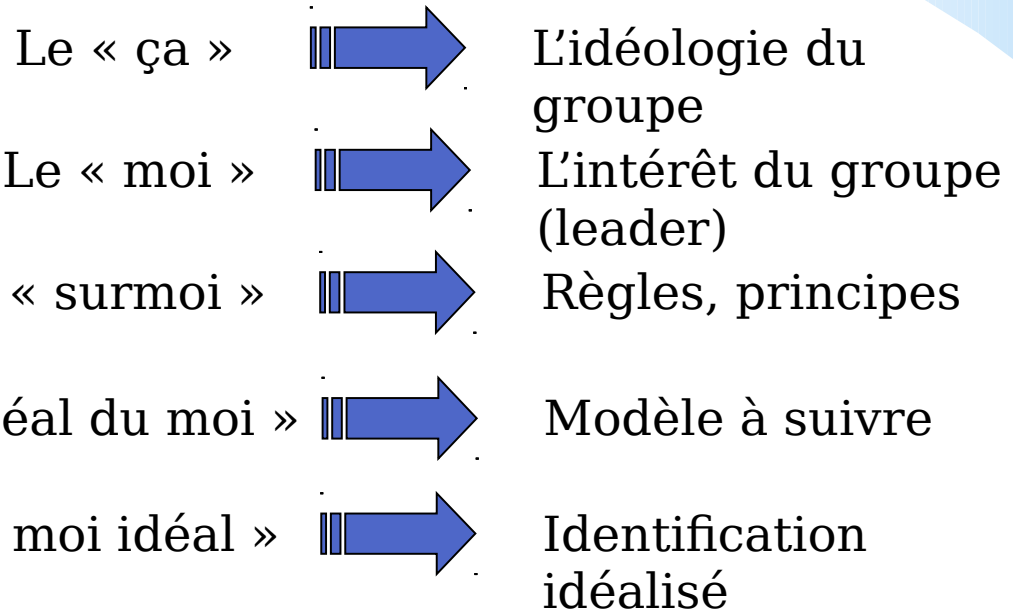

Rôle essentiel du chef dans la création d'un groupe

* Plan

COMMUNICATION GROUPE

➤ Comment se crée un groupe ?

- Définitions
- Création d'un groupe primaire
- Relation dans les groupes primaires

➤ Comment fonctionne un groupe ?

- Différents courants et recherches
- Caractéristiques psychologiques fondamentales des groupes primaires
- Phénomènes psychosociologiques dans les groupes
- Organisation des groupes

➤ Comment devient on leader ?

- Apparition d'un leader
- Ses fonctions
- Son impact sur le moral

➤ Courant psychanalytique : Freud & Redl



➤ Redl - 1965: Analyse de la création des groupes dans des classe et des colonies de vacances

➤ 10 types de personnes centrales :

- Le souverain patriarche
- Le leader
- Le tyran
- L'objet d'amour
- L'objet de pulsion agressive
- L'organisateur
- Le séducteur
- Le héros
- La mauvaise influence
- Le bon exemple

* Plan

COMMUNICATION GROUPE

➤ Comment se crée un groupe ?

- Définitions
- Création d'un groupe primaire
- Relation dans les groupes primaires

➤ Comment fonctionne un groupe ?

- Différents courants et recherches
- Caractéristiques psychologiques fondamentales des groupes primaires
- Phénomènes psychosociologiques dans les groupes
- Organisation des groupes

➤ Comment devient on leader ?

- Apparition d'un leader
- Ses fonctions
- Son impact sur le moral

➤ Courant dynamique : Kurt Lewin



➤ L'individu doit toujours être référé à l'environnement : « le champ » qui détermine les individus

➤ Équilibre entre Fonctions de production et Fonctions d'entretiens

Fonction
production

Fonction entretien

- ↗ Fonction facilitation
- ↘ Fonction régulation

➤ Groupe = un ensemble de personnes interdépendantes

➤ Notion de leadership

* Plan

COMMUNICATION GROUPE

➤ Comment se crée un groupe ?

- Définitions
- Création d'un groupe primaire
- Relation dans les groupes primaires

➤ Comment fonctionne un groupe ?

- Différents courants et recherches
- Caractéristiques psychologiques fondamentales des groupes primaires
- Phénomènes psychosociologiques dans les groupes
- Organisation des groupes

➤ Comment devient on leader ?

- Apparition d'un leader
- Ses fonctions
- Son impact sur le moral

➤ Style de leadership et processus de groupe

➤ Expérience de Lippitt et White (1940)



Style de commandement	Démocratique ou libéral	Autoritaire ou Directif	Laisser faire ou permissif
Productivité	2 ème	1 er	3 ème
Qualité	1 er	2 ème	3 ème
Moral	1 er	2 ème	3 ème

* Plan

COMMUNICATION GROUPE

➤ Comment se crée un groupe ?

- Définitions
- Création d'un groupe primaire
- Relation dans les groupes primaires

➤ Comment fonctionne un groupe ?

- Différents courants et recherches
- Caractéristiques psychologiques fondamentales des groupes primaires
- Phénomènes psychosociologiques

dans les groupes

- Organisation des groupes

➤ Comment devient on leader ?

- Apparition d'un leader
- Ses fonctions
- Son impact sur le moral

➤ Influence du leadership sur les décisions

➤ Expérience de French et Coach au sein de de l'usine Harwood



* Plan

COMMUNICATION GROUPE

➤ Comment se crée un groupe ?

- Définitions
- Création d'un groupe primaire
- Relation dans les groupes primaires

➤ Comment fonctionne un groupe ?

- Différents courants et recherches
- **Caractéristiques psychologiques fondamentales des groupes primaires**
- Phénomènes psychosociologiques

dans les groupes

- Organisation des groupes

➤ Comment devient on leader ?

- Apparition d'un leader
- Ses fonctions
- Son impact sur le moral

➤ Caractéristiques psychologiques fondamentales des groupes primaires

➤ Interactions



➤ Emergence de normes



* Plan

COMMUNICATION GROUPELE

➤ Comment se crée un groupe ?

- Définitions
- Création d'un groupe primaire
- Relation dans les groupes primaires

➤ Comment fonctionne un groupe ?

- Différents courants et recherches
- **Caractéristiques psychologiques fondamentales des groupes primaires**
- Phénomènes psychosociologiques

dans les groupes

- Organisation des groupes

➤ Comment devient on leader ?

- Apparition d'un leader
- Ses fonctions
- Son impact sur le moral

➤ Buts communs



➤ Emotions & sentiments collectifs



* Plan

COMMUNICATION GROUPE

➤ Comment se crée un groupe ?

- Définitions
- Création d'un groupe primaire
- Relation dans les groupes primaires

➤ Comment fonctionne un groupe ?

- Différents courants et recherches
- **Caractéristiques psychologiques fondamentales des groupes primaires**
- Phénomènes psychosociologiques

dans les groupes

- Organisation des groupes

➤ Comment devient on leader ?

- Apparition d'un leader
- Ses fonctions
- Son impact sur le moral

➤ Structure informelle

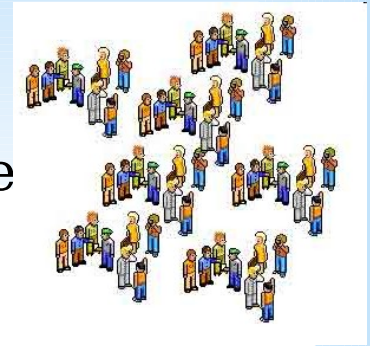

➤ Inconscient collectif



➤ Equilibre interne



* Plan

COMMUNICATION GROUPE

➤ Comment se crée un groupe ?

- Définitions
- Création d'un groupe primaire
- Relation dans les groupes primaires

➤ Comment fonctionne un groupe ?

- Différents courants et recherches
- Caractéristiques psychologiques fondamentales des groupes primaires

➤ Phénomènes psychosociologiques

dans les groupes

- Organisation des groupes

➤ Comment devient on leader ?

- Apparition d'un leader
- Ses fonctions
- Son impact sur le moral

➤ Phénomènes psychosociologiques dans les groupes

➤ Observer un groupe



➤ Comportement individuel

- Les facteurs de personnalité (besoins, caractères...)

➤ Comportement de groupe

- Influence (sage...)
- Appartenance à un groupe
 - Stéréotypes
 - Standards de conduite
- Climat (réaction différentes)



* Plan

COMMUNICATION GROUPEALE

➤ Comment se crée un groupe ?

- Définitions
- Création d'un groupe primaire
- Relation dans les groupes primaires

➤ Comment fonctionne un groupe ?

- Différents courants et recherches
- Caractéristiques psychologiques fondamentales des groupes primaires
- **Phénomènes psychosociologiques**

dans les groupes

- Organisation des groupes

➤ Comment devient on leader ?

- Apparition d'un leader
- Ses fonctions
- Son impact sur le moral

➤ La pression de conformité

➤ But :

Unifier les conduites, opinions, idées...

➤ Se constitue de deux facteurs :

Besoin d'approbation

Besoin de certitude

➤ Variation :

Facteur cohésion, cohésif

➤ Effets :

Une résistance des opposants



* Plan

COMMUNICATION GROUPE

➤ Comment se crée un groupe ?

- Définitions
- Création d'un groupe primaire
- Relation dans les groupes primaires

➤ Comment fonctionne un groupe ?

- Différents courants et recherches
- Caractéristiques psychologiques fondamentales des groupes primaires
- **Phénomènes psychosociologiques**

dans les groupes

- Organisation des groupes

➤ Comment devient on leader ?

- Apparition d'un leader
- Ses fonctions
- Son impact sur le moral

➤ Les différents rôles

- Le rôle qu'on a décidé de jouer
- Le rôle qu'on croit jouer
- Le rôle que les autres attendent que l'on joue
- Le rôle qui nous impute
- Le rôle que l'on joue effectivement



* Plan

COMMUNICATION GROUPE

➤ Comment se crée un groupe ?

- Définitions
- Création d'un groupe primaire
- Relation dans les groupes primaires

➤ Comment fonctionne un groupe ?

- Différents courants et recherches
- Caractéristiques psychologiques fondamentales des groupes primaires
- **Phénomènes psychosociologiques**

dans les groupes

- Organisation des groupes

➤ Comment devient on leader ?

- Apparition d'un leader
- Ses fonctions
- Son impact sur le moral

➤ Les tensions internes

➤ Tensions positives

➤ Tensions négatives

- Par anxiété groupale
- Par conflit latent ou ouvert
- Par opposition du groupe à son leader
- Par insatisfactions ou frustrations réprimées



➤ Résolution des tensions

* Plan

COMMUNICATION GROUPEALE

➤ Comment se crée un groupe ?

- Définitions
- Création d'un groupe primaire
- Relation dans les groupes primaires

➤ Comment fonctionne un groupe ?

- Différents courants et recherches
- Caractéristiques psychologiques fondamentales des groupes primaires
- Phénomènes psychosociologiques

dans les groupes

- Organisation des groupes

➤ Comment devient on leader ?

- Apparition d'un leader
- Ses fonctions
- Son impact sur le moral

➤ Organisation des groupes

- Réseaux dit « centralisé »
- Réseaux dit « tous canaux »

2 types de réseau dit centralisé (étoile)

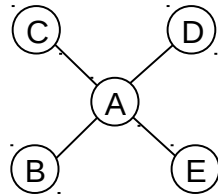

Réseaux dit « en étoile »

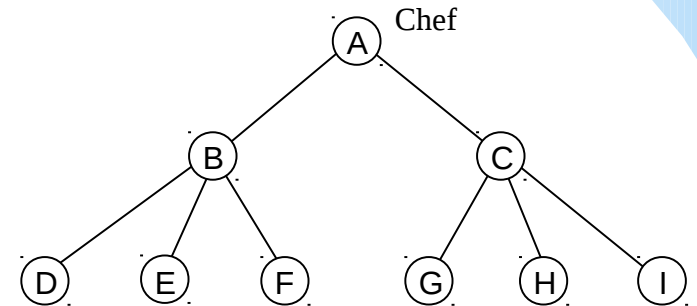

Réseaux dit « centralisé »

* Plan

COMMUNICATION GROUPE

➤ Comment se crée un groupe ?

- Définitions
- Création d'un groupe primaire
- Relation dans les groupes primaires

➤ Comment fonctionne un groupe ?

- Différents courants et recherches
- Caractéristiques psychologiques fondamentales des groupes primaires
- Phénomènes psychosociologiques

dans les groupes

- **Organisation des groupes**

➤ Comment devient on leader ?

- Apparition d'un leader
- Ses fonctions
- Son impact sur le moral

➤ Organisation des groupes

3 types de réseaux tous canaux (homogènes)

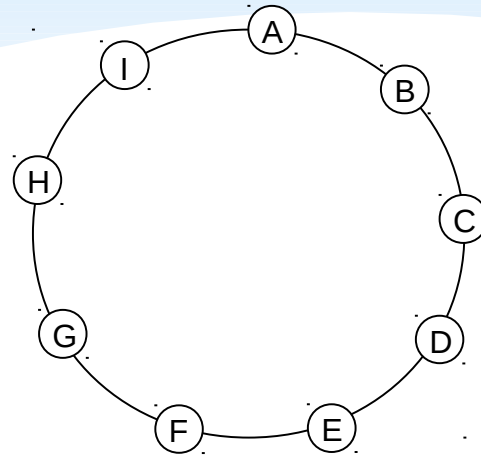

Réseau dit « circulaire »

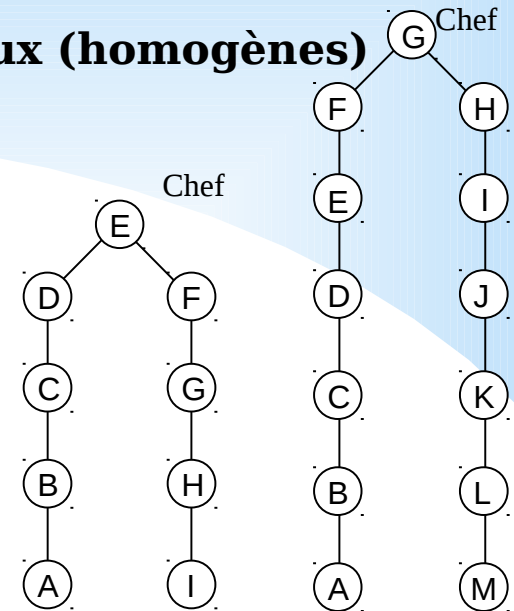

Réseau dit « en chaîne »

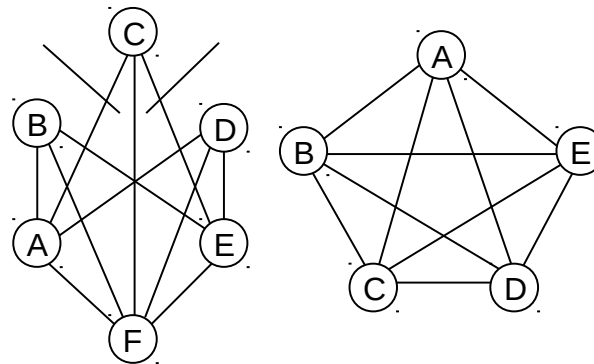

Réseaux dit « All Channel »

* Plan

COMMUNICATION GROUPEALE

➤ Comment se crée un groupe ?

- Définitions
- Création d'un groupe primaire
- Relation dans les groupes primaires

➤ Comment fonctionne un groupe ?

- Différents courants et recherches
- Caractéristiques psychologiques fondamentales des groupes primaires
- Phénomènes psychosociologiques

dans les groupes

- Organisation des groupes

➤ Comment devient on leader ?

- Apparition d'un leader
- Ses fonctions
- Son impact sur le moral

- Rapport du groupe à son chef
- Groupe immature : chef « magique »
- Groupes conscients : chef « représentant »



* Plan

COMMUNICATION GROUPE

➤ Comment se crée un groupe ?

- Définitions
- Création d'un groupe primaire
- Relation dans les groupes primaires

➤ Comment fonctionne un groupe ?

- Différents courants et recherches
- Caractéristiques psychologiques fondamentales des groupes primaires

- Phénomènes psychosociologiques

dans les groupes

- Organisation des groupes

➤ Comment devient on leader ?

- Apparition d'un leader
- Ses fonctions
- Son impact sur le moral

➤ Apparition d'un leader

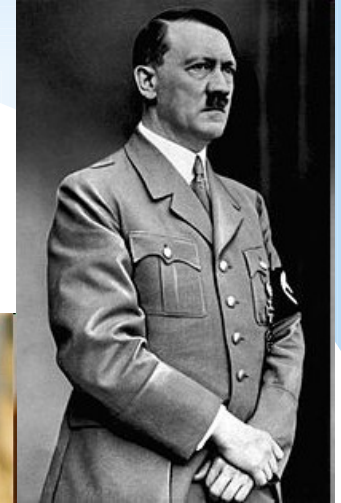

* Plan

COMMUNICATION GROUPE

➤ Comment se crée un groupe ?

- Définitions
- Création d'un groupe primaire
- Relation dans les groupes primaires

➤ Comment fonctionne un groupe ?

- Différents courants et recherches
- Caractéristiques psychologiques fondamentales des groupes primaires
- Phénomènes psychosociologiques dans les groupes

- Organisation des groupes

➤ Comment devient on leader ?

- Apparition d'un leader
- Ses fonctions
- Son impact sur le moral

➤ 4 types d'autorité



Chef traditionnel



Chef
statutaire

* Plan

COMMUNICATION GROUPE

➤ Comment se crée un groupe ?

- Définitions
- Création d'un groupe primaire
- Relation dans les groupes primaires

➤ Comment fonctionne un groupe ?

- Différents courants et recherches
- Caractéristiques psychologiques fondamentales des groupes primaires
- Phénomènes psychosociologiques

dans les groupes

- Organisation des groupes

➤ Comment devient on leader ?

- Apparition d'un leader
- Ses fonctions
- Son impact sur le moral

➤ 4 types d'autorité



Chef-âme du groupe



Leader
charismatique



Chef-expert

* Plan

COMMUNICATION GROUPE

➤ Comment se crée un groupe ?

- Définitions
- Création d'un groupe primaire
- Relation dans les groupes primaires

➤ Comment fonctionne un groupe ?

- Différents courants et recherches
- Caractéristiques psychologiques fondamentales des groupes primaires
- Phénomènes psychosociologiques

dans les groupes

- Organisation des groupes

➤ Comment devient on leader ?

- Apparition d'un leader
- **Ses fonctions**
- Son impact sur le moral

➤ Ses fonctions

- Organisation active du groupe
- Définition des situations dans lesquelles se trouve le groupe
- Concentration sur les relations intérieures et la cohésion de groupe
- Maintient les promotions des valeurs, des principes et de l'idéologie du groupe
- Représentation du groupe vis-à-vis des groupes extérieurs



* Plan

COMMUNICATION GROUPEALE

➤ Comment se crée un groupe ?

- Définitions
- Création d'un groupe primaire
- Relation dans les groupes primaires

➤ Comment fonctionne un groupe ?

- Différents courants et recherches
- Caractéristiques psychologiques fondamentales des groupes primaires
- Phénomènes psychosociologiques

dans les groupes

- Organisation des groupes

➤ Comment devient on leader ?

- Apparition d'un leader
- Ses fonctions
- Son impact sur le moral

➤ Son impact sur le moral

- Conflits de structure
- Harmonie du groupe

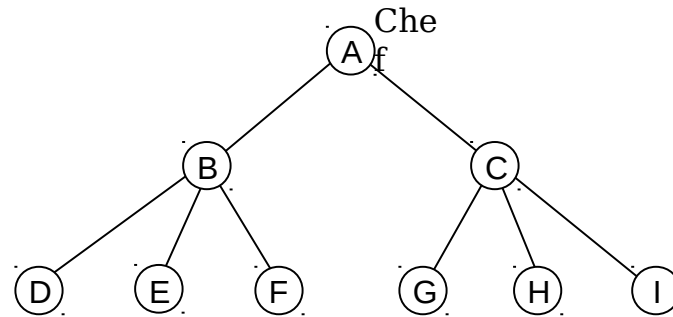

Réseaux dit
« centralisé »

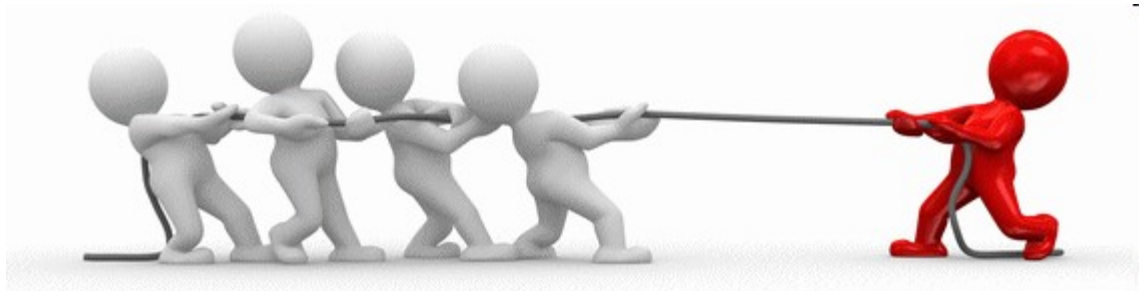

*Conclusion

- Comment se crée un groupe ?
- Comment fonctionne un groupe ?
- Comment devient on leader ?

*Le gang de la Rue Norton

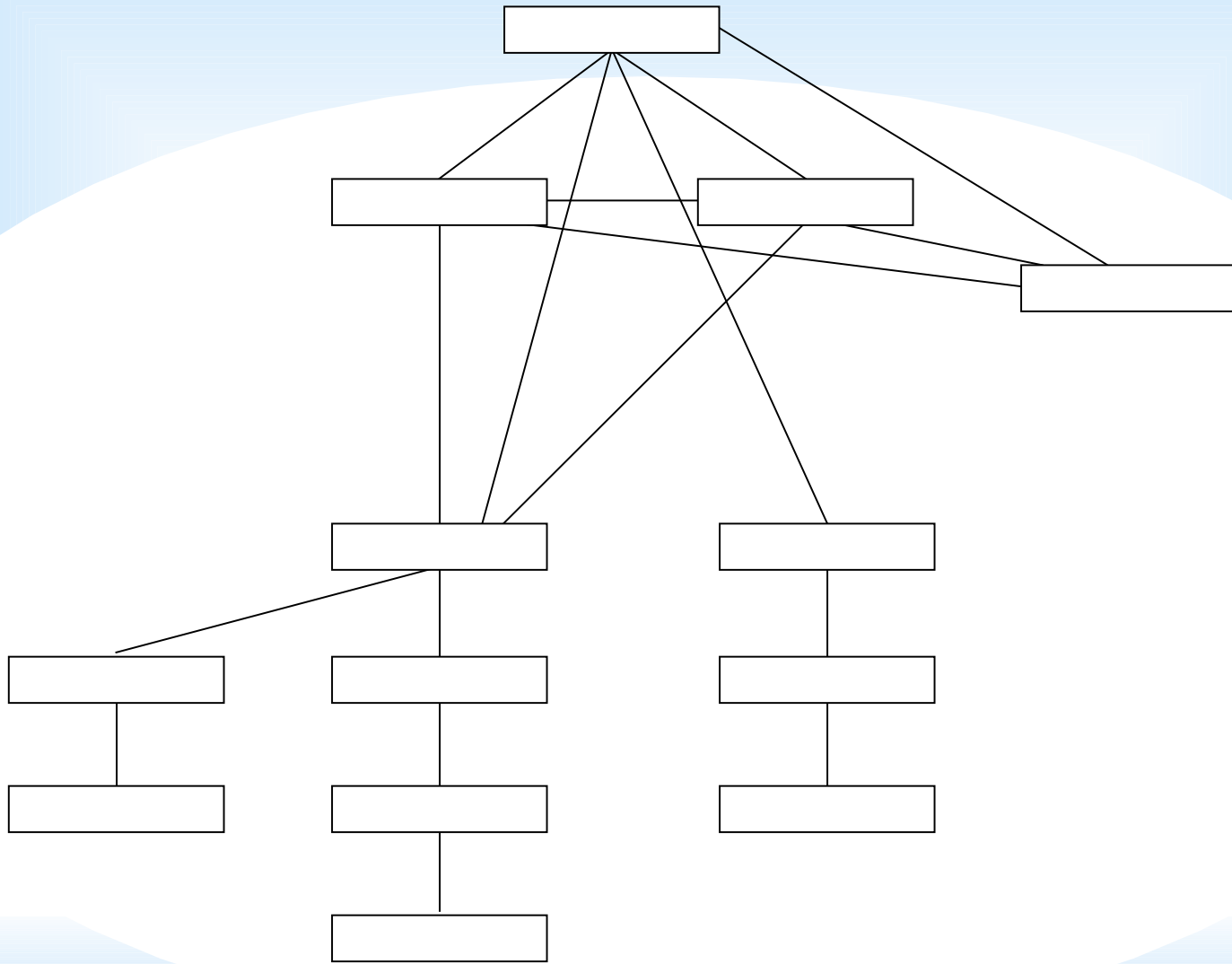

*Le gang de la Rue Norton

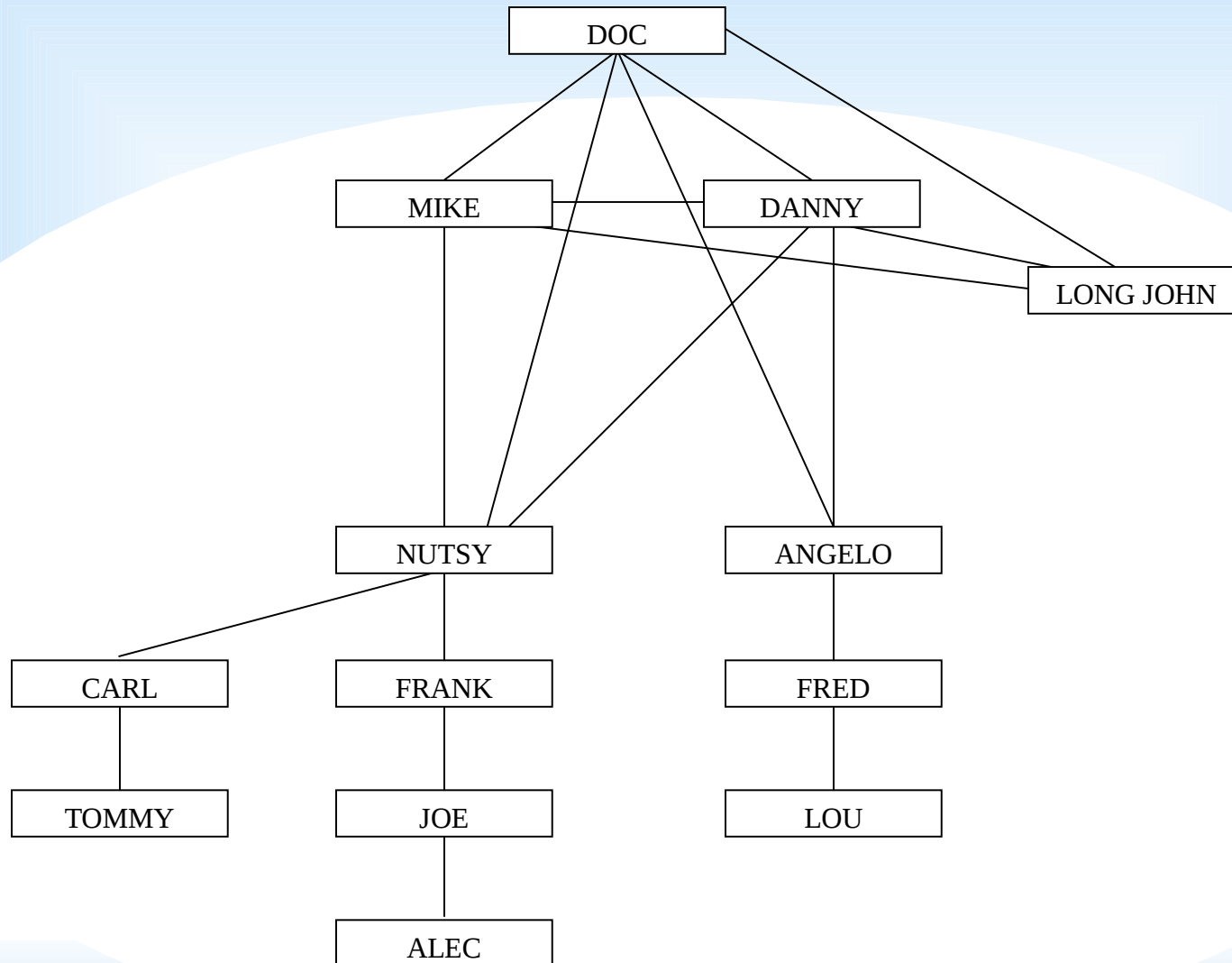

*Sources

‣Bibliographie:

- La dynamique des groupes, Roger Mucchielli, ESF édition
- Psychologie de la communication, J-C Abric, Ed. Armand Colin
- Dynamique des communications dans les groupes, Gilles Amado et André Guittet, Ed. Armand Colin

‣Internet:

- Wikipédia
- Google image